

段輪車

ハンド
ブレーキ付
で
安心!

大きいタイヤで
段差をラクラク乗り越え!



ハンドブレーキを握ることで、
スピードの出し過ぎを防止します。

段差をラクラク乗り越え



直径 650 mm のタイヤで約 150 mm までの段差をラクに乗り越えられます。

狭い道も通行可能



幅狭設計なので小回りが利きます。

ブレーキレバーで車輪をロック



レバーを前後に動かすだけで、簡単に車輪のロックと解除が行えるため、安全に使用できます。

固定に便利なスタンド棒付



伸縮式のスタンド棒が前後に付いているため、安定させた状態で使用できます。

ノーパンクタイヤ採用



強化ゴムと鉄製リムを使用したタイヤで、建設現場の悪路でも安心して運搬作業が行えます。

仕様

自重 (kg)	積載荷重 (kg)	荷台内寸 (mm)			本体外寸 (mm)		
		L	W	H	L	W	H
40	130	1200	380	440	1840	730	900

寸法図

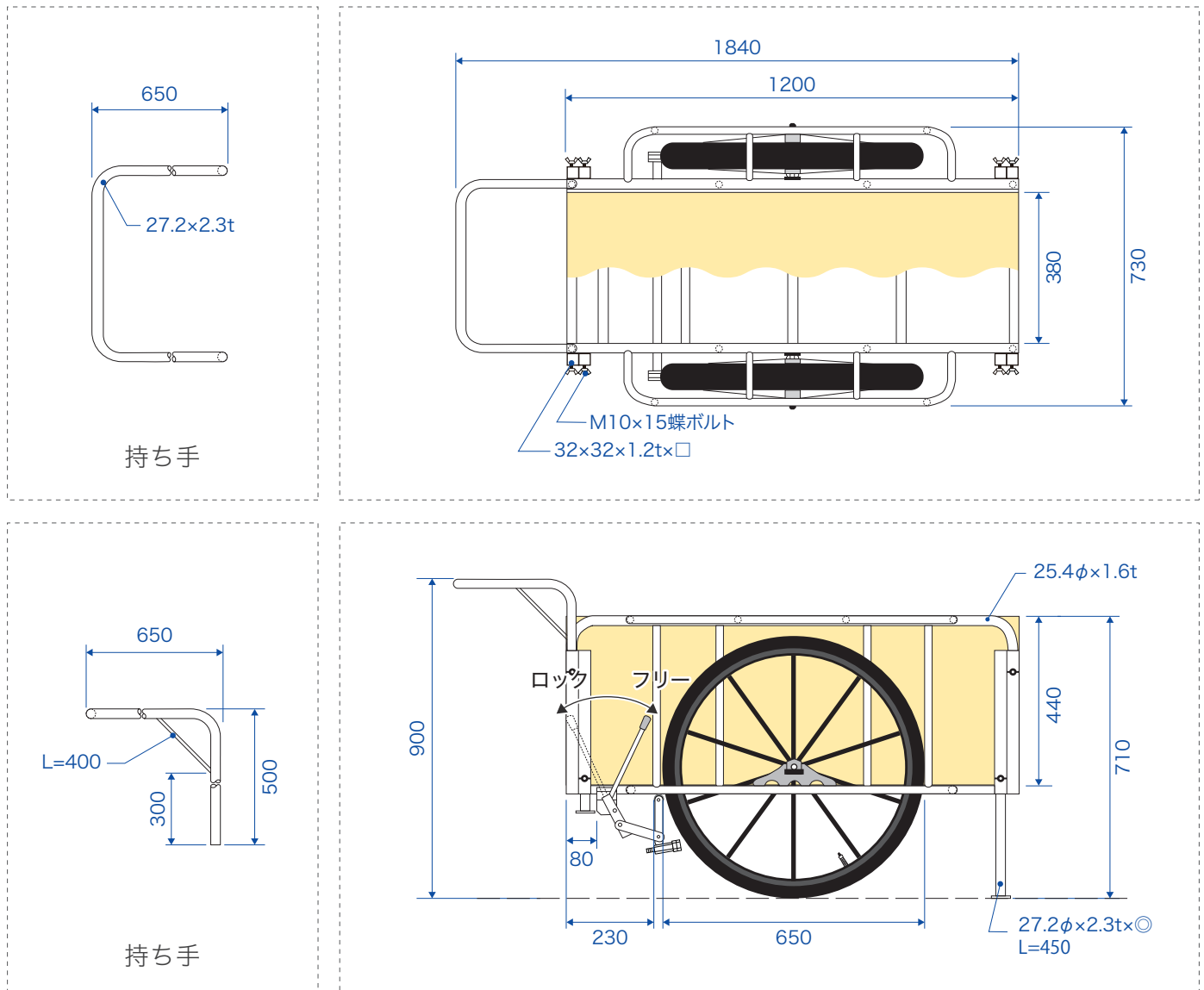

⚠ 注意事項

- 長物を載せる際は、2人以上で運搬してください。
- 坂道で使用する際は、台車の前に立たないでください。
- ブレーキをかけた際に台車がぶれることがありますので、積載物の落下にご注意ください。
- 積載荷重を守ってご使用ください。
- 台車を使わないときは、ブレーキレバーで車輪をロックしスタンドを下ろしてください。

株式会社 大同機械 www.daidoc.co.jp

【本社】 〒136-0071 東京都江東区亀戸 2-25-14 京阪亀戸ビル 2階

TEL: 03-5609-7133 FAX: 03-5609-7139

●このカタログの記載内容は2020年5月現在のものです。法令の改正に伴い、予告なく仕様を変更することがあります。